

Cuadernillo de Repaso Escolar

Español

Matemáticas

Ciencias Naturales

Geografía

Historia

F. C. y E.

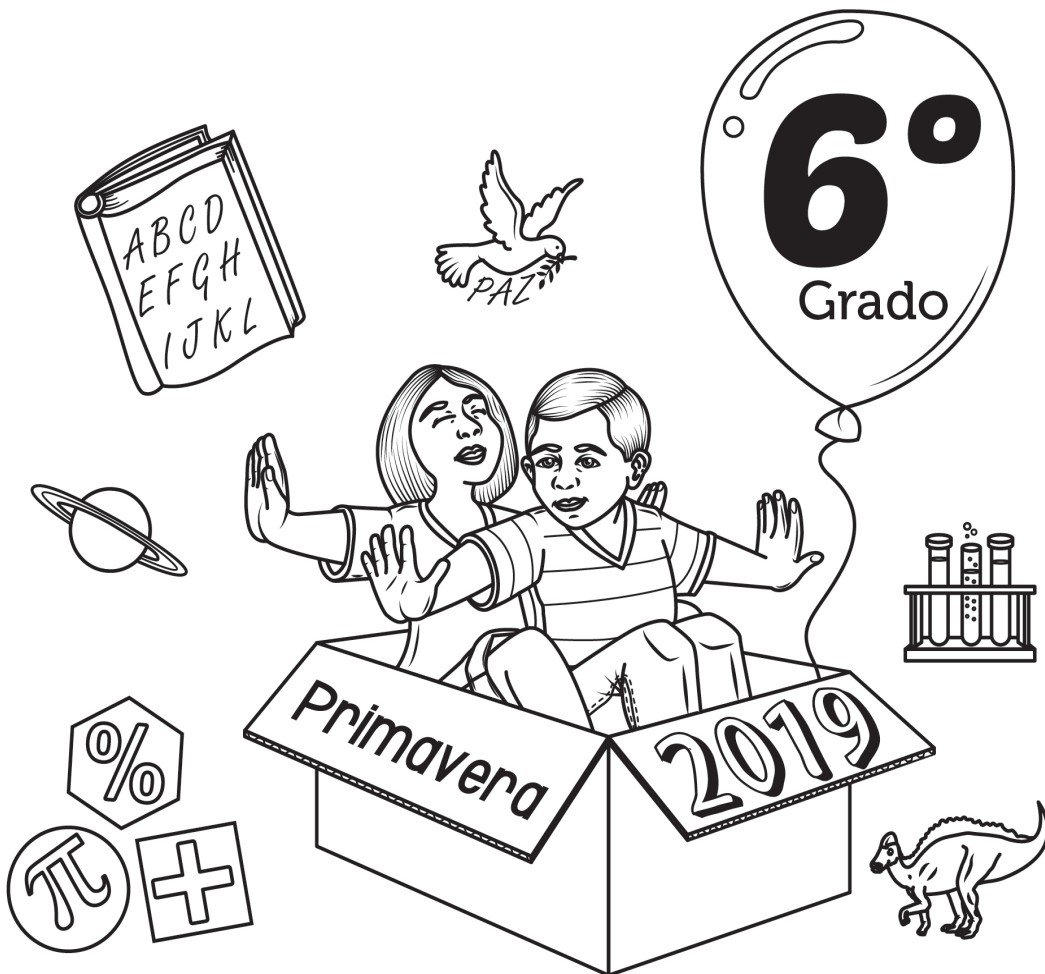

NOMBRE DE LA ALUMNA (O): _____ GRUPO: _____

ESCUELA: _____



SECRETARÍA DE EDUCACIÓN Y DEPORTE



MATERIALES EDUCATIVOS Y APOYOS DIDÁCTICOS



www.meyad.mx

Estudia no para saber una cosa más, sino para saberla mejor



Querida alumna, alumno:

Este cuadernillo te da la oportunidad de realizar un repaso de lo que has aprendido hasta el momento. Puedes consultar tus libros de texto, fuentes escritas, impresas o electronicas, o preguntar a tu familia.

Esperamos te sea útil.

Materiales Educativos y Apoyos Didácticos



www.meyad.mx



Lee el texto y contesta los reactivos 1 y 2.

HUMBERTO MARILES CORTÉS



Nació el 13 de junio de 1913, en Hidalgo del Parral, Chihuahua. Ingresó a la escuela militar mexicana a los doce años y destacó por su amor a la equitación.

Gracias a su perseverancia logró convertirse en Teniente Coronel condecorado y pertenecer al equipo de equitación.

Se preparó para asistir a los juegos olímpicos de Londres, a pesar de haber recibido una llamada del presidente de México (Miguel Alemán) donde le dijo que el viaje estaba cancelado por el simple hecho de que no podía ganar y menos montando un caballo discapacitado.

Mariles desobedeció, en el año de 1948, partió con el equipo a Londres a hacer historia.

Fue el primer mexicano que ganó una medalla de oro, el único que se ha parado en el pódium del primer lugar dos veces y, además, en dar tres medallas (una más de bronce) al país en la misma edición. Lo hizo en equitación con un caballo tuerto llamado Arete.

Los expertos de aquel entonces aseguraron que Mariles era un jinete que revolucionó el concepto de la equitación, un adelantado a su tiempo que introdujo la disciplina, el orden, el control y la auténtica sumisión de su caballo durante la competencia.

Falleció en París, Francia, el 7 de diciembre de 1972.

1. ¿Qué tipo de texto es?

- (A) Una autobiografía.
- (B) Una historieta.
- (C) Una biografía.
- (D) Una leyenda.

2.

¿En qué tiempo verbal está escrito el texto?

- (A) En presente.
- (B) En copretérito.
- (C) En futuro simple.
- (D) En pasado simple.

3.

Escribe cuál es la función de un guion de radio.

4.

De manera breve escribe tu autobiografía.



Lee y contesta los reactivos 5 y 6.

- 1 Los jóvenes en Real de Catorce se dedicaban a ayudar a sus padres y a andar con las novias. Entre esos jóvenes había uno que sobresalía, Tomás, a quien le encantaban las fiestas del pueblo.
- 2 Un día al caer la noche Tomás y sus amigos escucharon una música, que provenía del panteón, se encaminaron hasta ahí, pero los amigos decidieron ya no acompañar a Tomás, porque les dio miedo por la oscuridad.
- 3 Entre más avanzaba Tomás, más fuerte se escuchaba la música y le dieron muchas ganas de bailar. De pronto vio una bella dama y sin dudar la sacó a bailar. Le preguntó — ¿Sabes quién vive aquí?— No lo sé, yo no soy de este mundo. El bailarín comenzó a sudar mientras se alejaba de la mujer.
- 4 El miedo y los escalofríos se apoderaron de Tomás, no podía hablar, su espalda estaba helada y sus ojos dilatados y cayó desmayado. Aún no se sabe explicar si fue solo un sueño o en verdad todo sucedió tal como recuerda.



5. Párrafo que tiene un conectivo subrayada que crea suspenso.

- (A) El 1.
- (B) El 2.
- (C) El 3.
- (D) El 4.

6. ¿Qué palabras describen al personaje principal?

- (A) Serio y amable.
- (B) Risueño y vago.
- (C) Alegre y fiestero.
- (D) Gracioso y burlón.

7. Escribe la función de la entrevista.

8. Menciona dos características de un instructivo.

1. _____

2. _____

Lee y contesta los reactivos 9 y 10.

La función de títeres

Narrador: En su taller, Miguel y su ayudante Ramón se afanaban en terminar sus títeres para la función que darían en un par de días.

Acto 1

Escenografía: Miguel se encuentra trabajando en una mesa llena de telas, hilos, agujas y muchos muñecos, mientras Ramón está acomodando cajas en otra mesa.

Miguel: (entusiasmado) ¡Qué bien, ya casi terminamos! En unos días más tendremos todo listo para la gran función.

Ramón: (cansado) ¿Podremos ir a casa a descansar un poco?

Miguel: (toma cuidadosamente un títere en sus manos) Solo le damos un poco de color a este títere en su mejillas y podremos irnos.

Ramón: Gracias a nuestro esfuerzo, será una gran función de títeres.

9. El fragmento anterior corresponde a...

- (A) un cuento.
- (B) una noticia.
- (C) un discurso.
- (D) una obra de teatro.

10.

¿Cuál es la función de los textos que se encuentran entre paréntesis?

- (A) Comentar lo que piensa el director.
- (B) Decirle al público lo que debe imaginar.
- (C) Sugerirle al actor como debe interpretar la escena.
- (D) Indicarle al director la escenografía que está en la escena.

11.

Cambia el siguiente texto a discurso directo.

El capitán del barco les dijo que pronto desembarcarían en esa playa.

Lee y contesta el reactivo 12

El mago de los deseos

Había una vez una niña llamada Rocío. Un día, paseando por el bosque observó que el viento movía las hojas de los árboles. Entonces exclamó: ¡Quiero ser como el viento para poder pasear entre ellas!

Un mago que pasaba cerca escuchó su deseo y pensó en ayudar a la niña.

Él le lanzó un hechizo y la convirtió poco a poco en viento.

microcuento-infantil-el-mago-de-los-deseos
Adaptación MEAD

12.

Convierte el cuento en obra de teatro para representarla.

Narrador:

Acto I

Escenografía:

Rocío:

Mago:

13.

Opción que contiene la relación entre las palabras en náhuatl con su traducción en español.

Palabra

Significado

1. Manocoxteca

a. No despierte.

2. Pitelontzin

b. Mi pequeñito.

c. Mi dulce amor.

(A) 1a, 2b

(C) 1c, 2a

(B) 1b, 2c

(D) 1a, 2b



14. Opción que contiene la relación de la práctica popular o científica con su tratamiento.

Práctica	Tratamiento
1. Remedio casero.	a. Antibióticos.
	b. Compresas tibias.
2. Tratamiento médico.	c. Gotas o pomadas.
	d. Compresas calientes.

- (A) 1ab, 2cd
- (B) 1bd, 2ac
- (C) 1ca, 2bd
- (D) 1da, 2bc

15. Menciona tres ventajas del correo electrónico.

1. _____
2. _____
3. _____

16. Escribe las partes que debe llevar una carta.

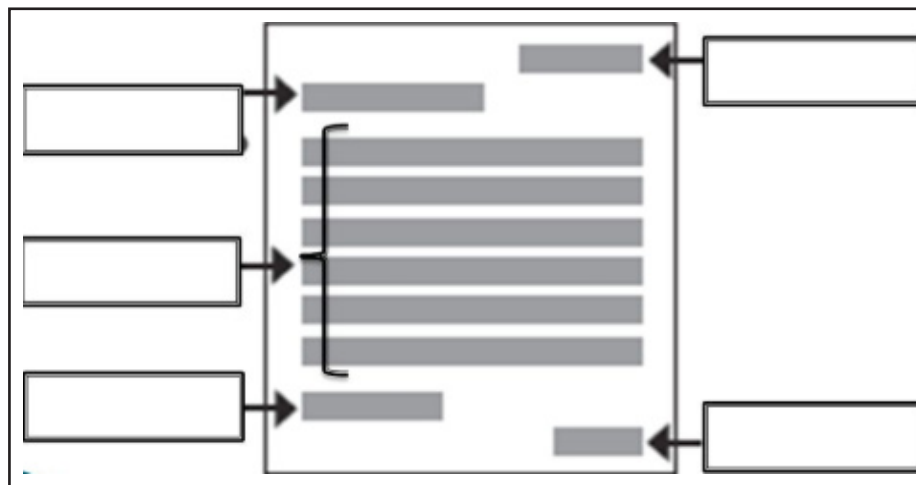

Lee y contesta.

Según la Organización de las Naciones Unidas para la Agricultura y la Alimentación (FAO), se producen en el mundo dieciocho millones de toneladas anuales de queso.

<http://www.fao.org/unfao/procurement/general-info>
19 de Febrero de 2019

Adaptación para fines didácticos MEAD

1. ¿Cuál es la cifra que representa la producción mundial de queso al año?

- (A) 18 000 000 t
- (B) 10 800 000 t
- (C) 180 000 000 t
- (D) 18 000 000 000 t

Lee y contesta.

Para hacer los bocadillos que se repartieron en una fiesta, se utilizaron 750 gramos de queso ranchero, $\frac{1}{2}$ kilo de queso crema y 0.650 kg de queso fresco.

2. ¿Qué cantidad de queso se utilizó en total?

- (A) 1.900 kg
- (B) 751.50 kg
- (C) 1350.65 kg
- (D) 1900 kg

3. Dibuja la parte simétrica que completa el logotipo.

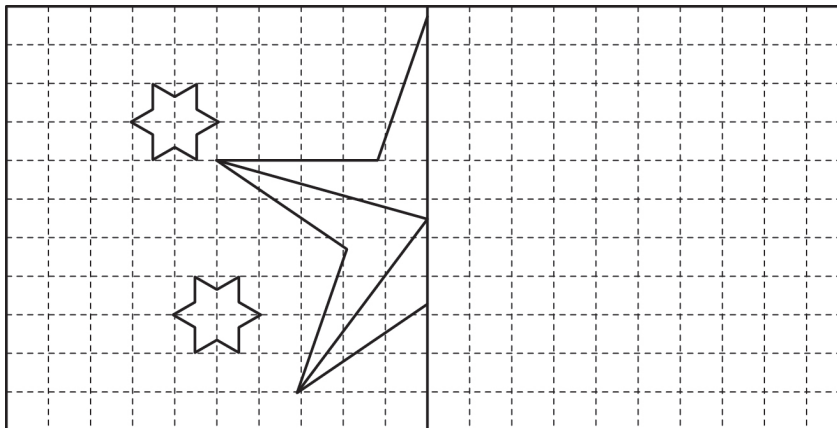

Lee y contesta el ejercicio.

Mariana guarda sus brochas para pintar en un recipiente como el que se muestra en la figura.

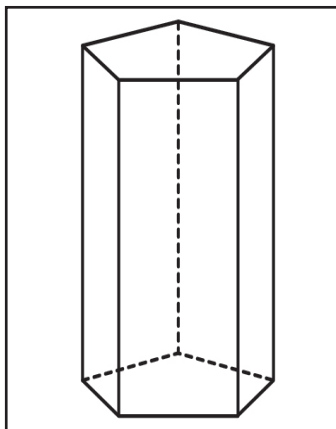

4. Las siguientes son características de la figura, excepto:

- (A) Tiene 10 vértices.
- (B) Tiene 10 aristas.
- (C) Tiene 15 aristas.
- (D) Tiene 7 caras.

Lee y contesta.

La escuela "Rafael F. Muñoz" celebró el 20 de Noviembre con una kermes. La recta numérica representa el largo de la cancha donde se instalaron los puestos para la kermes.

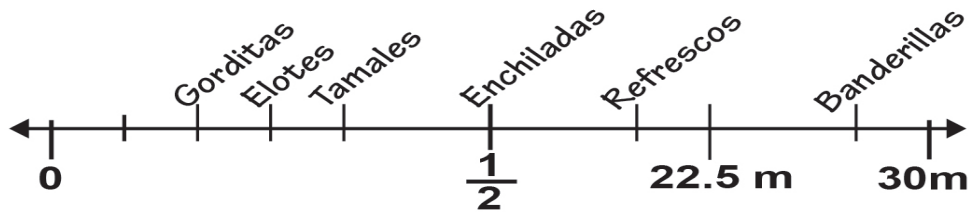

5. Luisa atendió el puesto que se encontraba a $\frac{2}{3}$ del inicio de la cancha. ¿Qué productos vendió?

- (A) Elotes (B) Refrescos (C) Enchiladas (D) Banderillas

Lee y contesta el ejercicio.

Estos son los precios de algunos productos que se vendieron en la kermés.

PRODUCTO	PRECIO
Enchiladas	\$38
Elote	\$15
Refresco	\$10
Banderilla	\$12
Hamburguesa	\$36
Nachos	\$25

6. El equipo de las hamburguesas vendió el lunes 10 hamburguesas, el martes 100 y el miércoles las mismas que el lunes. ¿Cuánto dinero recabaron en los tres días?

- (A) 4 280 (B) 4 300 (C) 4 320 (D) 4 330

Lee y contesta el ejercicio.

Para preparar las hamburguesas, los maestros y padres de familia utilizaron el queso de barra que tenía esta etiqueta.

Información Nutricional	Por 100 g
ENERGÍA (kcal)	374
PROTEÍNAS (g)	21.6
GRASA TOTAL (g)	29.7
* Grasas Saturadas (g)	18.8
* Colesterol (mg)	105
CARBOHIDRATOS (g)	5.6
* Azúcares (g)	0
* Fibra (g)	0
SODIO (mg)	345.0

7.

¿Cuánto sodio contienen 8 barras de queso de 2.5 kg cada una?

Resultado _____

8.

El kilo de queso costaba \$138. Compraron 6 barras y al pagar en la caja les hicieron un 5% de descuento, ¿cuánto pagaron en total?

Resultado _____

Lee y contesta.

Matías viajó con su familia a Las Cruces, Nuevo México, en los Estados Unidos. Durante el viaje se dio cuenta que en ese país se utiliza el Sistema de Medida Inglés.

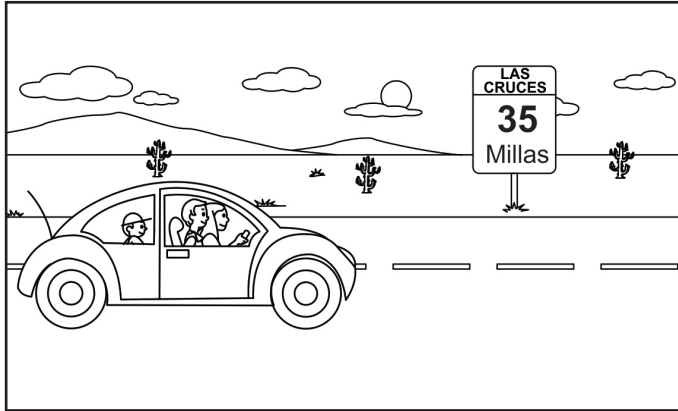

1 pie (ft) = 30.48 cm

1 pulgada (in) = 2.54 cm

1 milla (mi) = 1609.34 m

9. El anuncio de la carretera indica la distancia que falta por recorrer para llegar a Las Cruces. ¿A cuántos kilómetros equivalen?

(A) 0.563 km

(B) 5.63 km

(C) 56.32 km

(D) 563.2 km

Lee y contesta.

Elisa quiere mostrarle a Valeria lugares de interés de su comunidad.

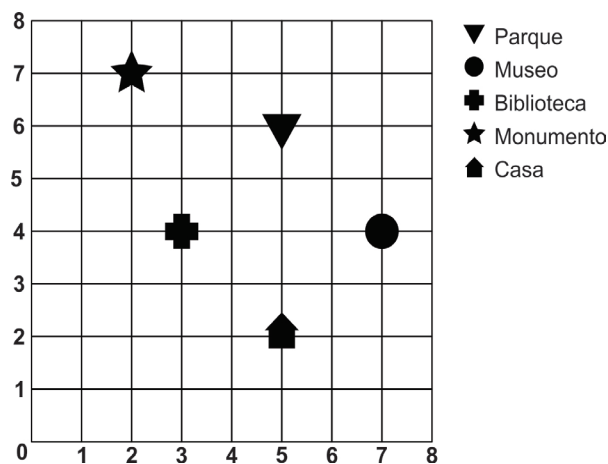

10. ¿Cuál es el par ordenado que indica el museo?

(A) (3,7)

(B) (4,7)

(C) (7,3)

(D) (7,4)

11. Identifica la mediana de los siguientes datos: 192, 151, 155, 149, 153.

Resultado _____

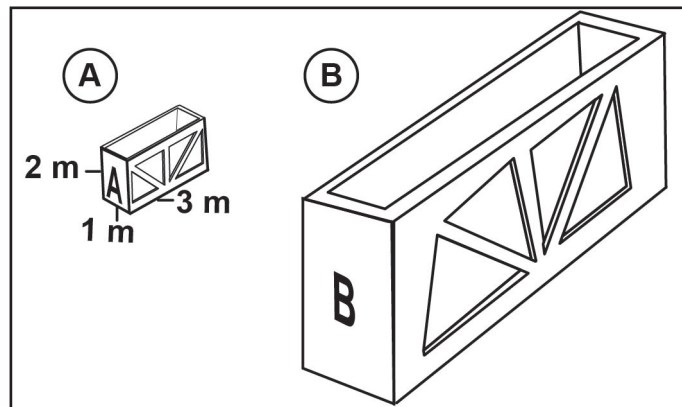

12. ¿Cuál es el volumen de la figura B, si es 3.5 veces mayor que el de la figura A?

Resultado _____

13. Hannia cortó tela para hacer un cojín circular. El diámetro de la tela es de 53 centímetros. ¿Cuál es su circunferencia? ($\pi = 3.1416$)

- (A) 16.50 cm (B) 16.87 cm (C) 166.50 cm (D) 168.71 cm

Lee y contesta.

En la tienda donde compró Hannia la tela para las cortinas de su cuarto encontró este letrero en la mesa de retazos:

Tipo de tela	Precio	Cantidad
Seda	\$ 60	$1\frac{1}{2}$ m
Lino	\$80	1 m
Algodón	\$8	$\frac{1}{2}$ m
Sintética	\$20	$1\frac{1}{4}$ m

14. ¿Cuáles telas tienen el mismo costo?

- (A) El lino y la seda.
(B) La seda y el algodón.
(C) La seda y la sintética.
(D) El algodón y la sintética.

15. Escribe una sucesión cuyo intervalo sea de 2.5.

3, _____, _____, _____, _____

16. Para guardar sus ligas del cabello, Hannia construyó una caja que tiene 2 bases cuadradas y 4 caras rectangulares. Dibújala en el recuadro con las medidas que prefieras.

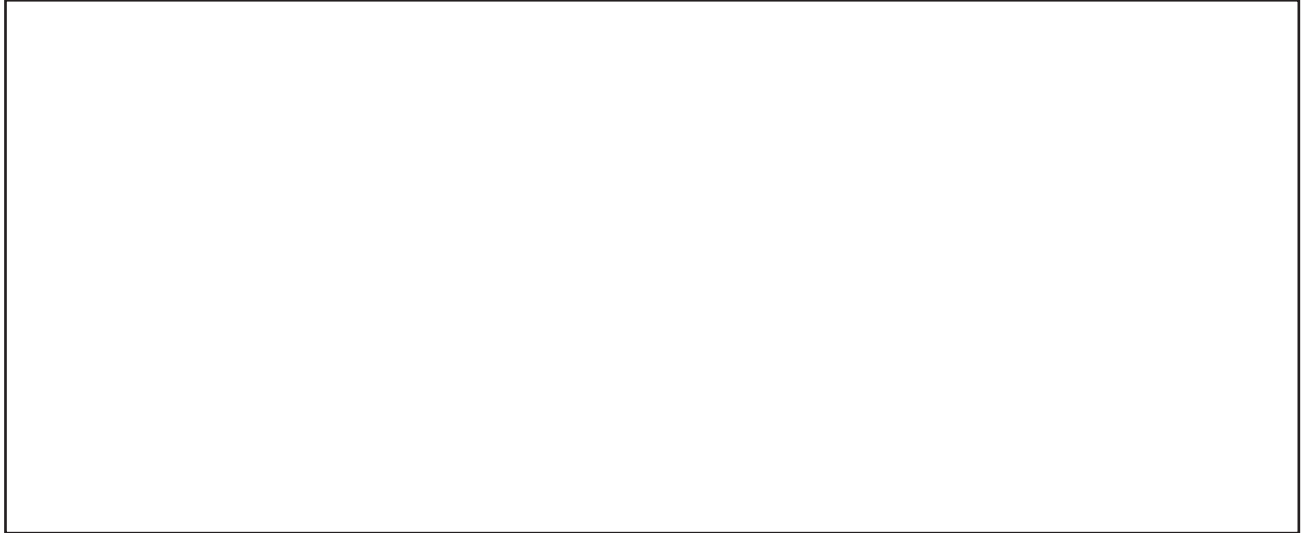

1. Situación que muestra algunos beneficios para la salud, al consumir agua simple potable.

- (A) Claudia dejó de tomar refrescos, porque ha implementado una dieta baja en calorías.
- (B) Flor decidió tomar agua en lugar de bebidas azucaradas para contribuir a la economía familiar.
- (C) Francisco cambió el agua por las bebidas energéticas, pues las necesita porque practica mucho ejercicio.
- (D) Sergio toma agua para prevenir enfermedades relacionadas con el sobrepeso y para fortalecer el sistema inmunológico.

2. Son sistemas que entran en función para que las células se oxigenen y alimenten, excepto:

(A)

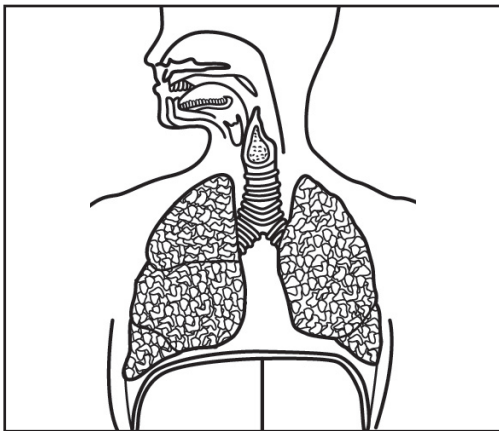

(C)

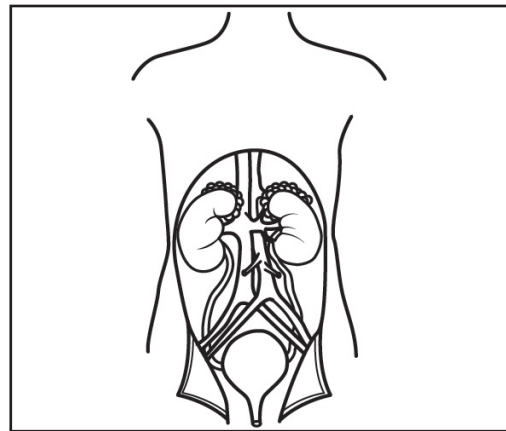

(B)

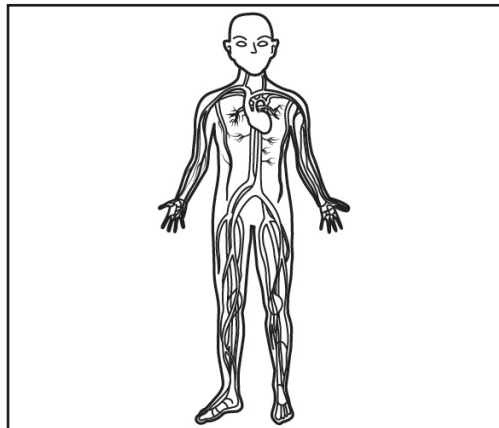

(D)

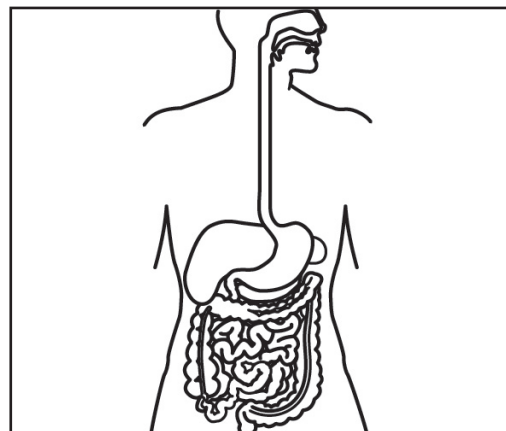

3. A Camila no le gustan las verduras ni las frutas, solo come alimentos enlatados. ¿Por qué es importante que ella cambie su forma de alimentarse?

4. Explica qué posibles consecuencias puede tener Brenda, una joven de 16 años, por haber quedado embarazada.

5. Manuel mencionó algunas causas de la extinción de algunos seres vivos. ¿Cuál es una de ellas?

- (A) La erosión de la tierra.
- (B) La adaptación de las especies.
- (C) La formación del relieve terrestre.
- (D) Las alteraciones de las condiciones ambientales.

Lee y contesta.

Durante la visita a un museo, Javier pudo observar en fotografías las condiciones de algunos bosques talados por el hombre.

6. ¿Qué acciones deben realizar las autoridades para evitar que esta región natural continúe deteriorándose?

- (A) Pintar con cal la mitad del tronco de cada árbol.
- (B) Implementar brigadas para cuidar los bosques.
- (C) Disminuir las áreas de tala y reforestar las áreas afectadas.
- (D) Distribuir maquinaria especializada que no dañe los árboles.

7. Relaciona los recursos naturales con las acciones a realizar para evitar su contaminación, uniéndolos con una línea.

Recurso natural	Acciones
1. Aire	a. Reducir el uso de altoparlantes, equipo de sonidos y vehículos.
2. Agua	b. Utilizar productos de limpieza ecológicos como el jabón.
3. Suelo	c. Evitar el uso de insecticidas, pesticidas y plásticos. d. Atender incendios ocasionados por accidente.

Lee y contesta.

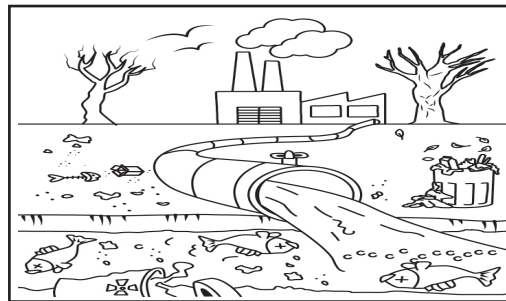

8. Escribe una propuesta de desarrollo sustentable para solucionar el problema ambiental que se manifiesta.

Lee y contesta.



Las latas de aluminio, las botellas de vidrio y las de plástico, son los recipientes más utilizados para el envase de refrescos. Los tres se producen a partir de recursos no renovables y además requieren una gran cantidad de energía en su proceso de manufactura y transporte.

9. Son acciones que reducen el impacto en la naturaleza cuando se utilizan estos productos, excepto:

- (A) Reusar las botellas de vidrio.
- (B) Reciclar las botellas de plástico.
- (C) Tirar a la basura las latas de aluminio.
- (D) Reducir el uso de las botellas de plástico.

Lee y contesta.

En casa de Roberto se instaló un bóiler nuevo para tener agua caliente.



10. ¿Con qué fuente de energía funciona el bóiler que aparece en la imagen?

- (A) Con gas.
- (B) Con agua.
- (C) Con gasolina.
- (D) Con luz solar.

11. De los siguientes objetos escribe las propiedades que tienen por el material con el que fueron hechos.

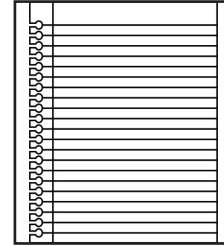
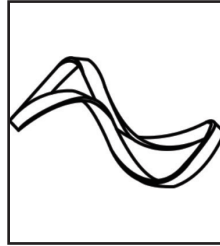
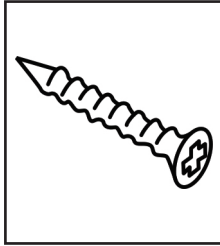

12. Escribe cómo puedes ayudar a la conservación del medio ambiente.

13. Por medio de la transformación de la energía todos los niños pueden correr, trotar y caminar. Este es un ejemplo de transformación de la energía...

- (A) química a cinética.
- (B) química a eléctrica.
- (C) química a calorífica.
- (D) química a luminosa.

14. Susana fue de viaje a un lago y observó que podía mirar su rostro en el agua, a tal efecto se le conoce como...

- (A) haz
- (B) reflexión
- (C) irradiación
- (D) luminosidad

15. Luis fue a consulta con el oftalmólogo y le dijo que necesitaba usar lentes. Además de éstos, menciona 3 instrumentos ópticos.

1. _____
2. _____
3. _____

16. ¿Cuáles son los beneficios del uso de fuentes de energía alternativas en las actividades del ser humano?

1. ¿Cuáles son algunas de las formas que el ser humano ha utilizado para representar al espacio geográfico que habita?

- (A) Mapas y maquetas.
- (B) Bosquejos y planos.
- (C) Mapas y el globo terráqueo.
- (D) Maquetas y globo terráqueo.

2. Federico quiere mostrar a sus alumnos una representación lo más parecido posible a la forma esférica de la Tierra. ¿Cuál opción es la mejor?

- (A) Una maqueta.
- (B) Un mapa político.
- (C) Un globo terráqueo.
- (D) Un mapa cartográfico.

Lee y contesta.

Laura quiere localizar un restaurante, ella se encuentra en el hospital.

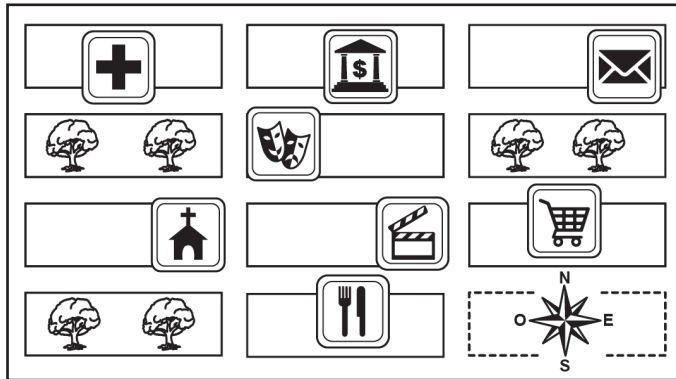

3. ¿Cual es el recorrido más corto que debe seguir?

4. Escribe un ejemplo donde se puede utilizar el GPS (Sistema de Posicionamiento Global).

5. Opción que contiene la relación entre las capas internas de la Tierra y sus características.

Capa interna de la Tierra

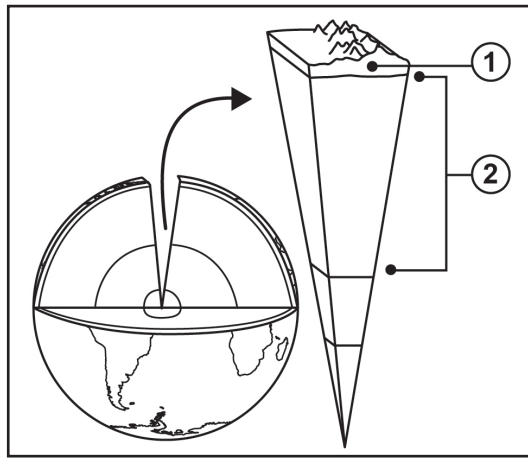

Característica

- a. Es la más delgada, esta formada de roca sólida pero susceptible a fracturas.
- b. Contiene rocas fundidas con una consistencia espesa y viscosa.
- c. Contiene metales fundidos.

(A) 1c, 2b

(B) 1b, 2a

(C) 1a, 2b

(D) 1a, 2c

6. Un fuerte terremoto de magnitud 7.1 sacudió a la Ciudad de México el pasado 19 de septiembre de 2017. Los científicos concluyeron que dicho movimiento se debió al desplazamiento horizontal de una placa tectónica. ¿Cómo se le llama a éste?

- (A) Desplazamiento o transcurrente.
- (B) Separación o divergencia.
- (C) Contacto o convergencia.
- (D) Subducción.

7. Escribe el nombre de las zonas térmicas de la Tierra en donde corresponda.

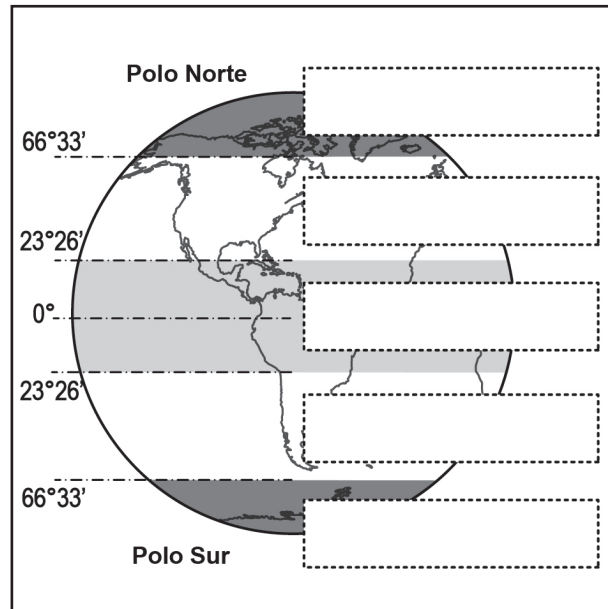

8. Explica por qué la inclinación del eje terrestre influye en las estaciones del año.

9. ¿En dónde se concentra la menor cantidad de personas?

- (A) En las zonas rurales.
- (B) En las grandes ciudades.
- (C) En las ciudades pequeñas.
- (D) En las periferias de las ciudades.

Lee y contesta el reactivo 2.

Ricardo encontró la siguiente gráfica.

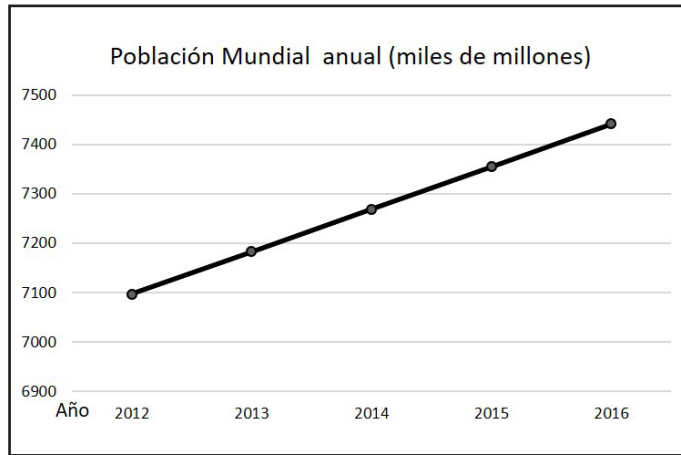

Fuente: <http://datos.bancomundial.org>

10.

Según la gráfica, ¿en qué periodo hubo menor incremento poblacional?

- (A) 2012 - 2013
- (B) 2013 - 2014
- (C) 2014 - 2015
- (D) 2015 - 2016

11.

Explica la importancia de cuidar y respetar los grupos sociales minoritarios de México como patrimonio cultural de la humanidad.

12. Menciona dos problemas que enfrenta el mundo por el incremento de la población.

13. El tío de Saúl es empresario y quiere hacer una inversión para comercializar internacionalmente. ¿En cuáles de los siguientes productos le conviene invertir, para obtener mayores ganancias?

- A) Algodón, madera, textiles.
- B) Pescado, granos y leche.
- C) Carnes, frutas y vegetales.
- D) Hierro, químicos y petróleo.

14. En el salón de clases, Saúl y sus amigos escribieron enunciados sobre las necesidades que tienen los países de intercambiar productos. ¿Cuál expresión es la que corresponde a un país independiente?

- A) Necesidad de involucrarse en el mercado mundial por la globalización de la economía.
- B) Cada país consume lo que produce y no considera necesario el intercambio de mercancías.
- C) De acuerdo con la variedad de climas y relieves con los que cuenta cada país, ciudad o región es el tipo de productos que necesita importar.
- D) Favorece el abastecimiento del producto a exportar o las materias primas o insumos necesarios para producir la mercancía que se pretende comercializar.

15. Escribe las 5 etapas que describen la cadena productiva.

16. Escribe un ejemplo de consumo responsable y otro de consumismo.

Consumo responsable:

Consumismo:

Lee y contesta el reactivo 1.

Ana y Rubén llevaron a sus hijos al museo interactivo de la prehistoria.

1. Opción que contiene la relación entre los números de la línea del tiempo y los nombres que les corresponden de acuerdo a la evolución del hombre.

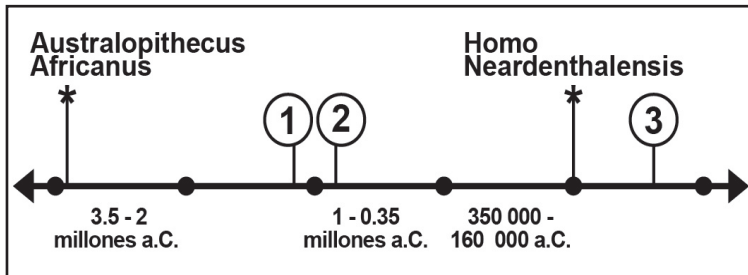

Nombres

a. Homo sapiens sapiens

b. Homo erectus

c. Homo habilis

- (A) 1a, 2b, 3c (B) 1a, 2c, 3b (C) 1b, 2a, 3c (D) 1c, 2b, 3a

2. Son actividades que muestran cómo los primeros seres humanos se relacionaban con la naturaleza, excepto:

- (A) Adaptándose al medio. (C) Practicando la agricultura.
- (B) Fabricando vasijas de plástico. (D) Recolectando frutas y raíces.

3. Explica cómo se dio el poblamiento de los continentes.

4. Encierra las actividades de la época neolítica.

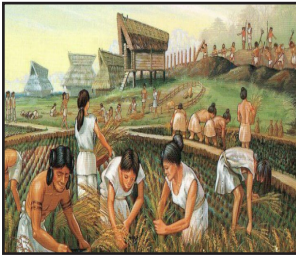

5. Opción que contiene la relación entre las ubicaciones geográficas y las civilizaciones agrícolas que ahí se desarrollaron.



(A) India

(B) China

(C) Egiptia

(D) Mesopotámica

(A) 1a, 2b, 3c

(B) 1c, 2d, 3b

(C) 1d, 2b, 3a

(D) 1d, 2c, 3a

6. Opción que muestra algunos motivos por los que las primeras civilizaciones surgieron a los márgenes de los grandes ríos?

1. Por tener suelos fértiles.
2. Por conquistar nuevos territorios.
3. Por mejorar sus sistemas de riego.
4. Por adueñarse de zonas turísticas.
5. Por las posibilidades de navegación.

(A) 1, 2, 3

(B) 1, 3, 4

(C) 1, 3, 5

(D) 2, 3, 4

7. Escribe dos diferencias entre la práctica de la democracia griega y la actual en nuestro país.

8. Dibuja uno de los oficios que se practicaba en las ciudades de Roma y que aún continúa vigente.



9. Opción que contiene los elementos que favorecieron el asentamiento de las culturas mesoamericanas

1. Climas permanentemente fríos.
2. Climas y paisajes variados.
3. Tierras húmedas y fértiles.
4. Tierras secas y arenosas.
5. Numerosos lagos y ríos.

(A) 1, 2, 3

(B) 2, 3, 4

(C) 2, 3, 5

(D) 3, 4, 5

10. Las civilizaciones andinas se desarrollaron...

- (A) a lo largo de la Sierra Madre Oriental.
- (B) a lo largo de la Cordillera de los Alpes.
- (C) a lo largo de las Montañas Rocallosas.
- (D) a lo largo de la Cordillera de los Andes.

11. Menciona tres diferencias entre las culturas mexicas e incas.

12. ¿Qué tipo de enseñanza recibían las niñas nobles en la escuela de los Incas?

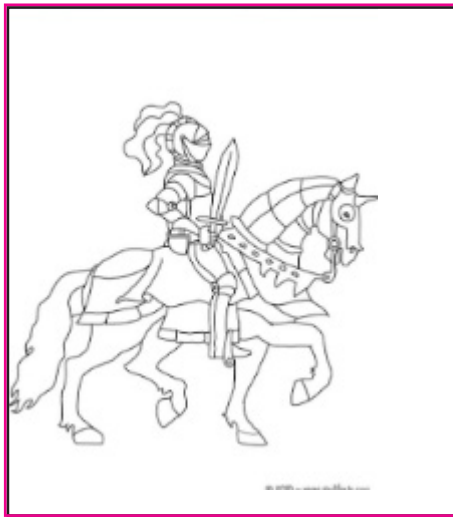

13. Daniel quiere saber qué es la Edad Media, su maestra le respondió que es el periodo de la historia del mundo comprendido aproximadamente entre los siglos...

- (A) V y X.
- (B) V y XV.
- (C) X y XV.
- (D) VI y XX.

14. En una feria, a la familia de Daniel los saludaron unas personas con vestimentas árabes y unas mujeres con el típico hidjab (velo en la cabeza). Ellos representaban a la civilización islámica. Son características de esta civilización, excepto:

- (A) Su ciudad más importante la Meca.
- (B) Tienen una religión politeísta.
- (C) El libro sagrado el Corán.
- (D) Fue fundada por Mahoma.

15. Escribe en qué se diferenciaban los pueblos bárbaros de los del Imperio romano.

16. Explica cómo ayudaron las Cruzadas a la economía en la Edad Media:

1. Camila y sus compañeros de 6° grado han empezado a experimentar cambios emocionales propios de la pubertad. ¿Cuál es uno de ellos?

- (A) La aparición de acné.
- (B) El crecimiento de los huesos.
- (C) La maduración de los órganos sexuales.
- (D) Los cambios bruscos de estado de ánimo.

2. Laura y Daniel decidieron iniciar su noviazgo. Opción que contiene las actitudes en las que debe basarse esa relación.

- 1. Discriminación
- 2. Respeto
- 3. Amor
- 4. Comunicación
- 5. Violencia

- (A) 1, 2, 3
- (B) 1, 3, 4
- (C) 2, 3, 4
- (D) 2, 4, 5

3. ¿Por qué es importante la Organización Mundial de la Salud (OMS)?



4. ¿Qué decisiones se deben tomar para prevenir la violencia en el noviazgo?

5. Andrea se propuso como meta personal mejorar sus calificaciones en la escuela. Una de las acciones para lograrlo es...

- (A) esperar, observar y agradecer a sus papás cuando le hacen la tarea.
- (B) observar, preguntar y analizar los precios de artículos escolares.
- (C) estudiar, investigar y preguntar sus dudas a su maestro.
- (D) observar, experimentar y concluir un proyecto familiar.

6. En la vida se presentan diversas situaciones que permiten la convivencia sana y justa. Son ejemplos de ésta, excepto:



(A)



(B)



(C)



(D)

7. Describe una situación de la vida cotidiana donde se presenta un trato injusto.

8. Carlos se estacionó en un espacio para personas con discapacidad y el agente de tránsito le pidió dinero para no infraccionarlo. ¿Por qué esta forma de actuar es considerada corrupción?

Lee y contesta los reactivos 1 y 2.

Todos los días cuando Roberto va a la escuela observa la siguiente escena.

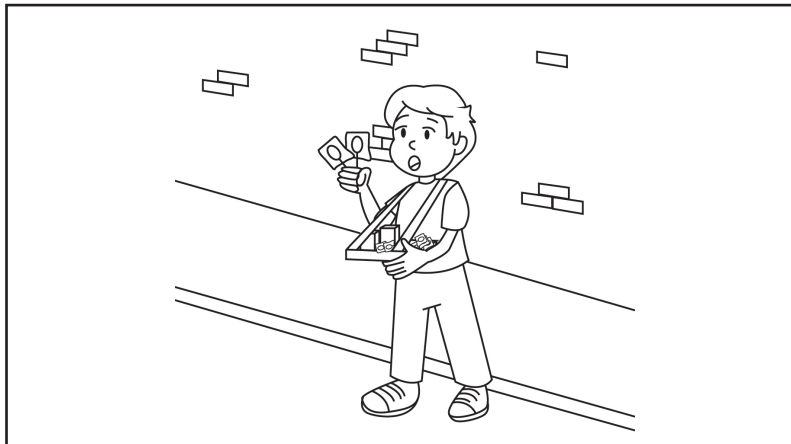

9. Es una consecuencia que afronta el niño de la imagen.

- (A) Crece de una manera óptima.
- (B) Fortalece la economía familiar.
- (C) Descansa adecuadamente mientras trabaja.
- (D) Perjudica su desarrollo, ya que no estudia ni juega.

10. Lo que obligan a hacer al niño en lugar de asistir a la escuela es considerado cómo:

- (A) Algo común.
- (B) Abuso infantil.
- (C) Algo divertido.
- (D) Explotación infantil.

11. Menciona una consecuencia del abuso infantil.

12. Explica por qué el racismo es inaceptable.

13. Los maestros no logran decidir qué platillo ofrecerán en el festejo del día del niño. ¿Que acción deben tomar para llegar a un acuerdo?

- (A) Proponer que las niñas tomen la decisión.
- (B) Dejas que los niños escojan el platillo de su preferencia.
- (C) Exigir que los alumnos con mejores calificaciones elijan el platillo.
- (D) Hacer una votación con los niños y que por mayoría de votos se elija el platillo.

14. Saúl le explicó a su hermanita sobre las características de un gobierno democrático. ¿Cuál es una de ellas?

- (A) Todas las personas consultan por quién deben votar.
- (B) Existen normas o leyes represivas que restringen la libertad.
- (C) Todas las personas expresan su punto de vista en la familia.
- (D) La ciudadanía elige a sus gobernantes en cada uno de los niveles.

15. Escribe tres actividades colectivas que realices en el salón de clases donde participes activa y responsablemente.

1. _____
2. _____
3. _____

16. Suecia es un país donde se aplica el principio democrático. Escribe tres ejemplos de participación ciudadana que fortalezcan la vida democrática de ese país.

1. _____

2. _____

3. _____
